

Zespół poboru oleju opałowego EUROFLEX

Instrukcja obsługi i montażu



Nr kat.	Opis	Dł. przew. ssącego [m]
AN 20162	Euroflex 2	2,15
AN 20133	Euroflex 2 połączenie samobezpieczne	2,15
AN 21009	Euroflex 2 z taśmą grzewczą 5 m	3,15
AN 21010	Euroflex 2 z taśmą grzewczą 5 m	2,15
AN 21011	Euroflex 2 z taśmą grzewczą 7,5 m	2,15
AN 21012	Euroflex 2 z taśmą grzewczą 10 m	2,15
AN 20160	Euroflex 3	2,15
AN 20164	Euroflex 3	3,15
AN 20128	Euroflex 3 połączenie samobezpieczne	2,15
AN 20129	Euroflex 3 połączenie samobezpieczne	3,15
AN 20130	Euroflex 3 z pływakiem	2,15
AN 20131	Euroflex 3 z pływakiem	3,15
AN 20190	Euroflex 312 GWG 12 K/1C	2,15

AFRISO sp. z o.o.

Szańska, ul. Kościelna 7, 42-677 Czekanów

Tel. 032 330 33 55; Fax. 032 330 33 51; www.afriso.pl

05.2009 0

Id.-Nr.: 854.011.0152

Spis treści

1. Objąsnienia do instrukcji obsługi	3
1.1. Znaki ostrzegawcze	3
1.2. Wyjąsnienie znaczenia symboli	3
2. Bezpieczeństwo	4
2.1. Przeznaczenie urządnienia	4
2.2. Ograniczenie stosowania	4
2.3. Bezpieczeństwo	4
2.4. Uprawnieni do obsługi	4
2.5. Modyfikacje produktu	5
2.6. Używanie dodatkowych części i akcesoriów	5
2.7. Odpowiedzialność	5
3. Opis urządnienia	6
4. Dane techniczne	7
4.1. Dopuszczenia, certyfikaty i zgodności	8
5. Montaż i uruchomienie	8
5.1. Przycinanie przewodu zasysającego	8
5.2. Tuleja montażowa zbiornika	8
5.3. Przykręcenie Euroflexa	9
5.4. Montaż przewodu ssącego i powrotnego	9
5.5. Montaż przewodu pomiarowego	10
5.6. Czujniki wartości granicznej	10
5.7. Zamknięcie poboru oleju	11
5.8. Montaż pływaka	11
5.9. Zabudowa zestawu uzbrojenia dla samobezpiecznego przewodu ssącego	12
5.10. Zmiana z systemu dwururowego na jednorurowy	13
5.11. Uruchomienie zespołu poboru oleju Euroflex	13
5.12. Kontrola	13
6. Konserwacja	13
7. Rozwiązywanie problemów	14
8. Wyłączenie z eksploatacji, złomowanie	14
9. Części zamienne i akcesoria	14
10. Gwarancja	14
11. Prawa autorskie	15
12. Satysfakcja klienta	15
13. Załącznik	16
13.1. Dopuszczenia	16

1. Objaśnienia do instrukcji obsługi

Instrukcja obsługi jest ważnym elementem dostawy. Dlatego zalecamy:

- ▶ Przeczytać instrukcję obsługi przed instalacją urządzenia
- ▶ Przechowywać instrukcję przez cały czas eksploatacji urządzenia
- ▶ Przekazać instrukcję każdemu następnemu posiadaczowi lub użytkownikowi urządzenia.



1.1. Znaki ostrzegawcze

OSTRZEŻENIE Określa rodzaj i źródło zagrożenia.





- ▶ Opisuje co zrobić, by uniknąć zagrożenia.

Zagrożenia mają 3 poziomy:

Zagrożenie	Znaczenie
 Niebezpieczeństwo	Bezpośrednie niebezpieczeństwo! Nieprzestrzeganie grozi śmiercią lub poważnym uszkodzeniem ciała.
 Ostrzeżenie	Możliwe niebezpieczeństwo! Nieprzestrzeganie może spowodować śmierć lub poważne uszkodzenia ciała.
 Uwaga	Niebezpieczna sytuacja! Nieprzestrzeganie może spowodować lekkie lub średnie uszkodzenie ciała albo szkody materialne.

1.2. Wyjaśnienie znaczenia symboli

Symbol	Znaczenie
	Wykonanie działania
	Działanie w jednym kroku
1.	Działanie w kilku krokach
	Wynik działania
•	Wyliczanie
TEXT	Wskazanie na wyświetlaczu

2. Bezpieczeństwo

2.1. Przeznaczenie urządzenia

Zespół poboru oleju opałowego Euroflex 2 przeznaczony jest wyłącznie do pobierania oleju opałowego EL lub oleju napędowego w instalacjach jednorurowych lub dwururowych ze zbiorników naziemnych lub podziemnych.

Zespół poboru oleju opałowego Euroflex 2 z podgrzewaczem przeznaczony jest wyłącznie do pobierania oleju opałowego EL lub oleju napędowego w instalacjach jednorurowych (bez przyłącza powrotnego) ze zbiorników naziemnych lub podziemnych oraz do podłączania pneumatycznych urządzeń pomiaru poziomu.

Zespół poboru oleju opałowego Euroflex 312 przeznaczony jest wyłącznie do pobierania oleju opałowego EL lub oleju napędowego w instalacjach jednorurowych lub dwururowych z baterii zbiorników zgodnych z DIN6625 oraz do podłączania pneumatycznych urządzeń pomiaru poziomu i do montażu czujnika wartości granicznej.

Każde inne zastosowanie jest zabronione.

2.2. Ograniczenie stosowania

Zespół poboru oleju opałowego Euroflex nie może być stosowany w następujących przypadkach:

- Strefy zagrożenia wybuchem (Ex).
Urządzenie stosowane w strefach zagrożenia wybuchem może spowodować gwałtowny zapłon, pożar lub eksplozję.

2.3. Bezpieczeństwo

Konstrukcja zespołu poboru oleju opałowego Euroflex odpowiada obecnemu stanowi techniki i normom technicznym dotyczącym bezpieczeństwa. Każde urządzenie sprawdzane jest przed wysyłką pod względem poprawności działania i bezpieczeństwa.

- ▶ Należy stosować zespół poboru oleju opałowego Euroflex jedynie w stanie technicznym nie budzącym zastrzeżeń. Należy przeczytać instrukcję obsługi, wszystkie lokalne dyrektywy oraz wytyczne, jak również odpowiednie przepisy bezpieczeństwa oraz dyrektywy mające na celu zapobieganie wypadkom.

2.4. Uprawnieni do obsługi

Zespół poboru oleju opałowego Euroflex może być instalowany, uruchamiany, używany, wyłączany i demontowany tylko przez odpowiednio wyszkolony personel. Prace przy obwodach elektrycznych należy zlecać wyłącznie wyszkolonemu elektromonterowi. Personel w trakcie przyłączania może

pracować tylko pod nadzorem osoby doświadczonej, znającej konstrukcję i działanie urządzenia.

Wykonawca po zainstalowaniu czujnika musi udostępnić obsługującemu niniejszą instrukcję.

Przed rozpoczęciem robót montażowo-instalacyjnych, monter i obsługujący muszą przeczytać i zrozumieć niniejszą instrukcję. Obsługujący musi mieć ukończony 16 rok życia.

2.5. Modyfikacje produktu

Zmiany oraz modyfikacje przeprowadzone przez nieupoważnione osoby mogą powodować zagrożenia i są zabronione ze względów bezpieczeństwa.

2.6. Używanie dodatkowych części i akcesoriów

Używanie niewłaściwych dodatkowych części oraz akcesoriów może spowodować uszkodzenie urządzenia.

- ▶ Należy stosować tylko oryginalne części i akcesoria wyprodukowane przez AFRISO-EURO-INDEX GmbH (patrz rozdział 9, str. 14).

2.7. Odpowiedzialność

Producent nie ponosi odpowiedzialności za bezpośrednie uszkodzenia lub ich konsekwencje wynikające z niedokładnego przeczytania instrukcji obsługi, wskazówek i zaleceń.

Producent oraz firma sprzedająca urządzenie nie odpowiadają za uszkodzenia i koszty poniesione przez użytkownika lub osoby trzecie korzystające z urządzenia, w szczególności za uszkodzenia powstałe w wyniku niewłaściwego użycia, niewłaściwego lub wadliwego podłączenia, niesprawności urządzenia.

Producent oraz firma sprzedająca nie są odpowiedzialne za zniszczenia, będące rezultatem jakiegokolwiek użycia niezgodnego z instrukcją.

AFRISO sp. z o.o. nie ponosi odpowiedzialności za błędy drukarskie.

3. Opis urządzenia

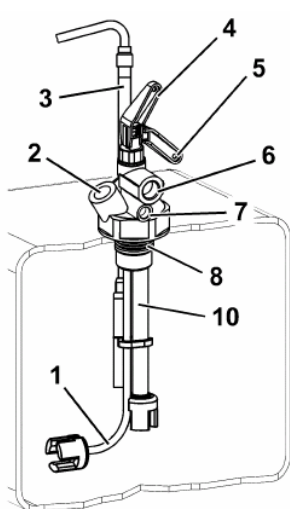

Rys. 1. Euroflex 312

1. Przewód pomiarowy pneumatycznego miernika poziomu
2. Przyłącze pomiarowe
3. Czujnik wartości granicznej GWG 12 K/1C (Dopuszczenie Z-65.17-182)
4. Otwarty zawór szybkiego działania
5. Zamknięty zawór szybkiego działania

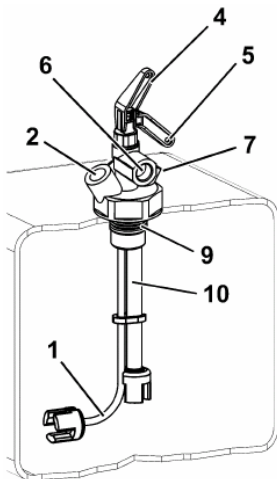

Rys 2. Euroflex 3

6. Przyłącze ssące
7. Przyłącze powrotne
8. Śrubunek (korpus) G1½"
9. Śrubunek (korpus) G1"
10. Przewód zasysający ze stopką

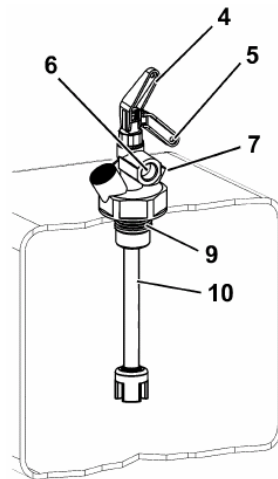

Rys 3. Euroflex 2

Zespół poboru oleju Euroflex jest uniwersalnym urządzeniem wykonanym z plastiku, umożliwiającym przyłączenie przewodu ssącego i powrotnego. Korpus urządzenia wkręcany jest do zbiornika od góry.

Zintegrowany zawór zwrotny zapobiega cofaniu się oleju w przewodzie ssącym w chwili, gdy palnik olejowy nie pracuje.

Przy pomocy dźwigni zaworu szybkiego działania, przyłącze ssące może zostać błyskawicznie zamknięte, np. w wypadku niebezpieczeństwa. Zalecamy zakupienie specjalnego cięgna bezpieczeństwa do awaryjnego, zdalnego zamykania zaworu (patrz rozdział 5.7, str. 11).

W wypadku przewodu ssącego, który ułożony jest ze stałym spadkiem w kierunku zbiornika (samobezpieczne połączenie rurowe), nie powinno się stosować zaworu zwrotnego, aby w przypadku pojawienia się nieszczelności w przewodzie ssącym olej mógł powrócić do zbiornika. W takim przypadku zespół poboru oleju należy przezbroidać, usuwając zawór zwrotny i wymieniając zawór szybkiego działania na specjalny, oferowany jako opcja (patrz rozdział 5.9, strona 12).

4. Dane techniczne

Tabela 1. Dane techniczne

Parametr	Euroflex 312	Euroflex 3, Euroflex 2
Ogólna specyfikacja		
Śrubunek	Gwint zewn. G1 ½"	Gwint zewn. G1"
Przyłącza ssące i powrotne	Wewnętrzny gwint z wewnętrznym stożkiem dla przyłącza zaciskowego AFRISO lub dla śrubunku rurowego zgodnie z DIN 3852	
Długość przewodu zasysającego	2,15 m lub 3,15 m	
Długość przewodu pomiarowego	2,15 m lub 3,15 m	
Czujnik wartości granicznej	GWG 12 K/1C	-
Ciśnienie kontrolne	Maks. 6 bar	
Przepływ	Maks. 150 l/h	
Przewód połączeniowy dla pneumatycznego urządzenia pomiarowego		
Średnica zewnętrzna	6 mm	
Przyłącze	Gwint wewnętrzny M12 x 1,5	
Materiał		
Wkręcany korpus	Tworzywo sztuczne (POM) niebieskie (RAL 5003)	
Przewód zasysający	NBR	
Stopka	Zamak (ZnAl4Cu1)	
Sprężyna	Stal nierdzewna 1.4310	
Nakrętka	Stal cynkowana	

4.1. Dopuszczenia, certyfikaty i zgodności

Dopuszczenie typu 01/BAM/3.10/1/85, aprobatą TÜV: TÜV Rheinland, Raport: S218 2005 Z1.

5. Montaż i uruchomienie

5.1. Przycinanie przewodu zasysającego

1. Zdemontować stopkę: stopkę przesunąć od końca przewodu do jego środka.

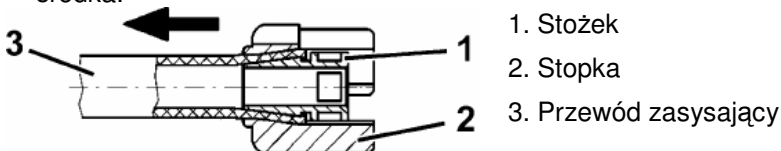

2. Wyciągnąć stożek.

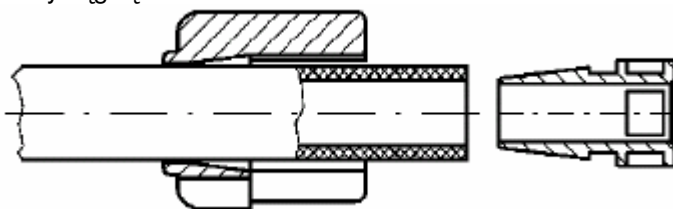

3. Obciąć przewód zasysający około 5-8 cm ponad dnem zbiornika.

4 Wcisnąć ponownie stożek do końca przewodu.

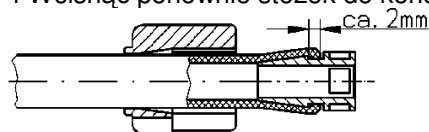

5. Nasunąć stopkę na koniec przewodu ze stożkiem na tyle mocno, by stopkę unieruchomić.

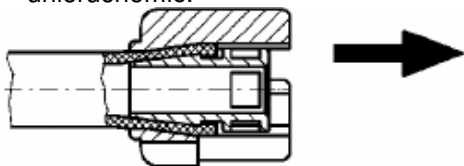

5.2. Tuleja montażowa zbiornika

► W zależności od potrzeb, do zamontowania urządzenia w tulei montażowej zbiornika można użyć redukcji G1½ lub G1, (najlepiej opcjonalnych reduktorów - patrz rozdział 9, strona 14).

5.3. Przykręcenie zespołu poboru oleju Euroflex

1. Przewód zasysający oraz przewód pomiarowy wprowadzić do zbiornika.
2. Gwintowaną część korpusu umieścić wraz z uszczelką w tulei montażowej zbiornika.

5.4. Montaż przewodu ssącego i powrotnego

Przewód ssący i powrotny z rury miedzianej należy zamocować przy pomocy dołączonych śrubunków składających się z pierścieni oraz nakrętek zaciskowych. Dołączone są po dwa śrubunki dla rur: 8 x 1 mm, 10 x 1 mm oraz 12 x 1 mm.

UWAGA



Najmniejsze uszkodzenia elementów uszczelniających mogą spowodować nieszczelności

- ▶ Nie uszkodzyć pierścieni

1. Wybrać odpowiednie śrubunki
2. Gwinty nakrętek zaciskowych oraz pierścienie naoliwić delikatnie przed montażem.
3. Pierścień włożyć do gniazda przyłącza gwintowego 3/8". W wypadku zastosowania miękkiej lub półtwardej rury miedzianej, użyć tulei usztywniającej (nie jest ona elementem dostawy).

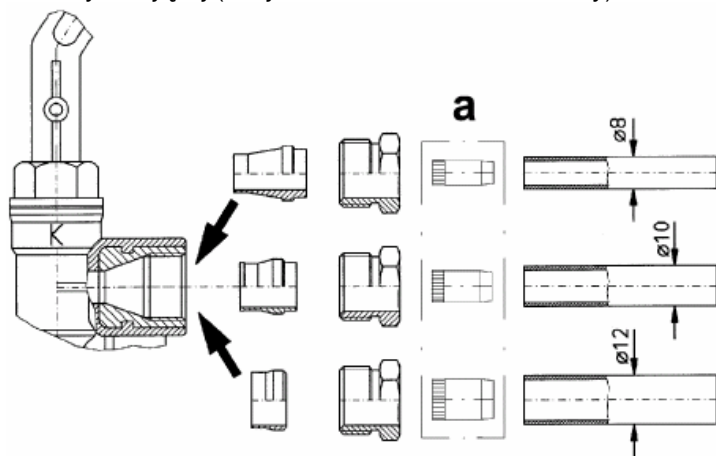

a - Tuleja

4. Nakrętki zaciskowe wkręcić i lekko dokręcić ręką.
5. Rury: ssącą i powrotną przyciąć do odpowiedniej długości, oczyścić i wsunąć aż do oporu przez nakrętkę zaciskową i pierścień.
6. Nakrętki zaciskowe mocno dokręcić przy pomocy klucza SW17.

5.5. Montaż przewodu pomiarowego

Euroflex 3 oraz Euroflex 312 wyposażone są w przyłącze pomiarowe do podłączenia pneumatycznego przyrządu pomiarowego. Przyrząd pomiarowy należy połączyć z korpusem zespołu Euroflex przy pomocy węża lub rury (\varnothing zewn. 6 mm). Dołączona torebka z akcesoriami zawiera: zaślepkę, nakrętkę zaciskową, tulejkę, uszczelkę oraz podkładkę.

1. Nakrętkę zaciskową, podkładkę oraz uszczelkę nasunąć na przewód pomiarowy.
2. W wypadku użycia węża: wsunąć tulejkę do złącza pomiarowego.
3. Wsunąć do oporu przewód pomiarowy do złącza pomiarowego i zakręcić nakrętkę zaciskową przy pomocy klucza SW13.

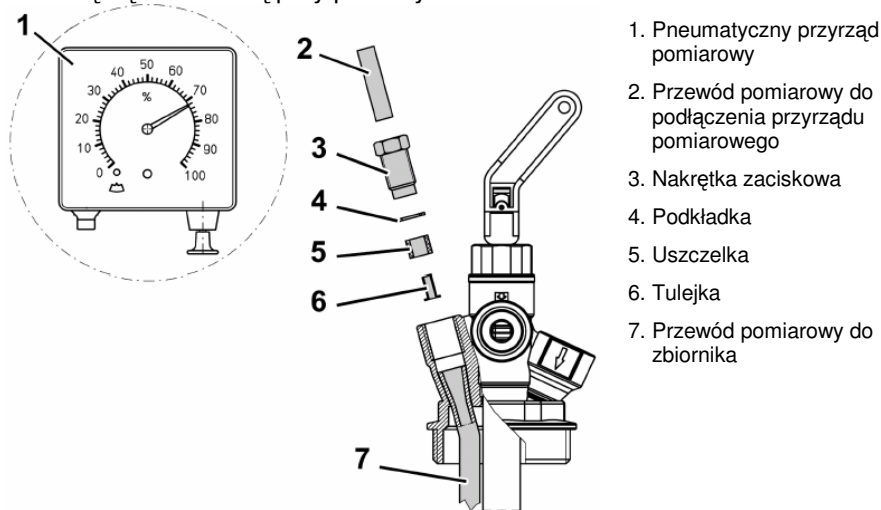

Rys. 4. Montaż przewodu pomiarowego

4. Jeżeli Euroflex ma być używany bez pneumatycznego przyrządu pomiarowego, w miejscu podłączenia przewodu pomiarowego należy umieścić zaślepkę.

5.6. Czujniki wartości granicznej

- Czujnik wartości granicznej zespołu poboru oleju Euroflex 312 należy zamontować zgodnie z dołączoną do czujnika instrukcją obsługi.

5.7. Odcięcie poboru oleju

Zgodnie z normą DIN 4755, należy zapewnić możliwość odcięcia poboru oleju w dowolnej chwili spoza pomieszczenia kotłowni, o ile zbiornik oleju znajduje się w kotłowni, lub jeżeli dostęp do pomieszczenia ze zbiornikiem oleju jest tylko poprzez kotłownię.

Proponujemy zastosowanie specjalnego cięgna bezpieczeństwa (patrz akcesoria).

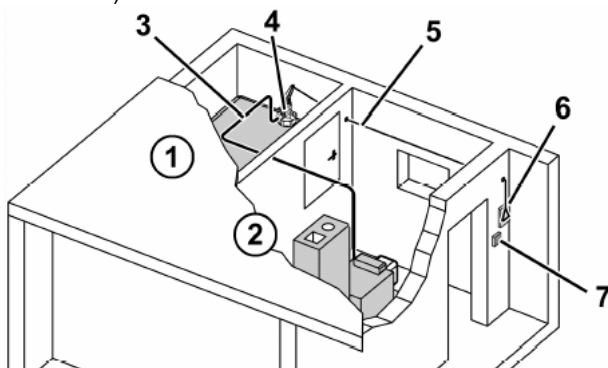

1. Pomieszczenie ze zbiornikiem
2. Kotłownia
3. Przewód ssący
4. Euroflex/Miniflex z zaworem zamykającym szybkiego działania
5. Linka cięgna bezpieczeństwa
6. Rączka cięgna bezpieczeństwa
7. Włącznik główny kotłowni

Rys. 5. Cięgno bezpieczeństwa

5.8. Montaż pływaka

W celu zamontowania pływaka (akcesoria), należy zamontowaną fabrycznie stopkę wymienić na zespół stopki ze stożkiem i pływakiem.

1. Stopkę zdemontować: stopkę przesunąć z końca przewodu w kierunku jego środka.

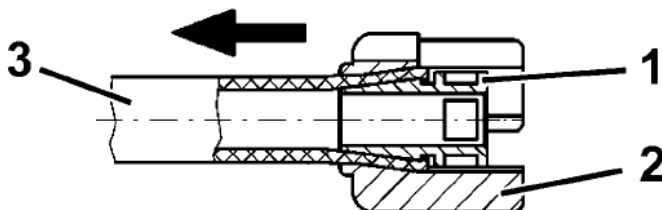

1. Stożek
2. Stopka
3. Przewód ssący

2. Zamontować śrubunek G1", pływak oraz stopkę.

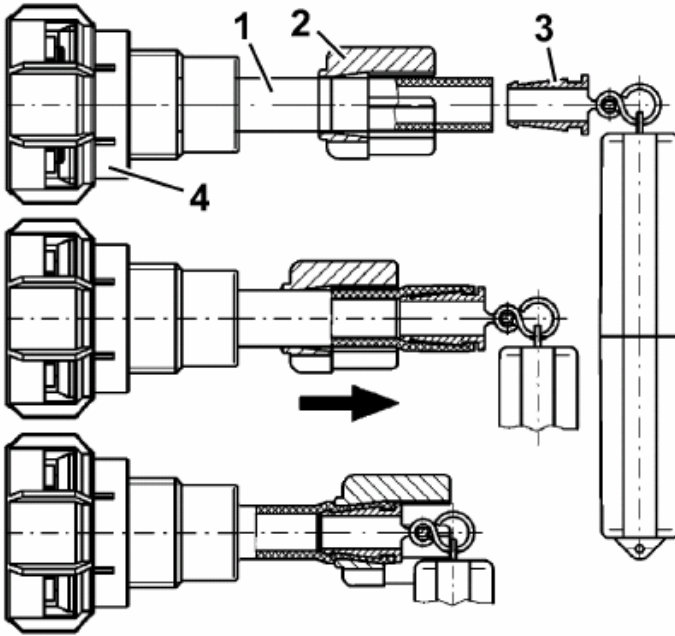

1. Przewód zasysający
2. Stopka
3. Stożek
4. Śrubunek G1"

3. Euroflex 3: Zdjąć stopkę z przewodu pomiarowego, przewód wsunąć przez śrubunek i ponownie zamontować stopkę.

5.9. Zestaw do przezbrajania dla samobezpiecznego przewodu ssącego

1. Wykręcić zawór szybko zamykający.
2. Usunąć zaworek zwrotny przy pomocy pincety.
3. Wkręcić zawór szybko zamykający zestawu.
4. Przykleić dołączone do urządzenia naklejki na zasilaniu, w okolicy gwintu korpusu oraz przy filtrze.

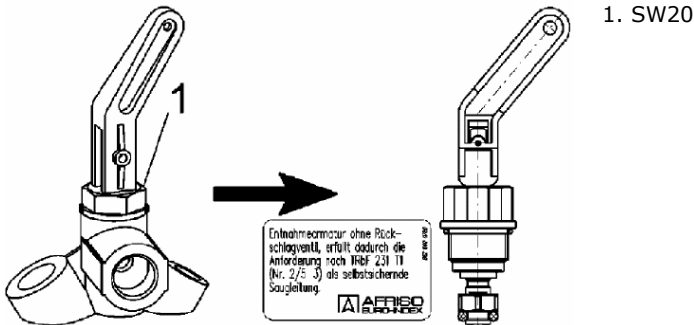

Rys. 6. Zestaw do przezbrajania

5.10. Zmiana z systemu dwururowego na jednorurowy

W przypadku zamiany systemu olejowego z dwururowego na jednorurowy zalecamy użycie automatycznego odpowietrznika oleju Flow Control 3/K-1 lub FloCo-TOP (patrz aktualny katalog AFRISO).

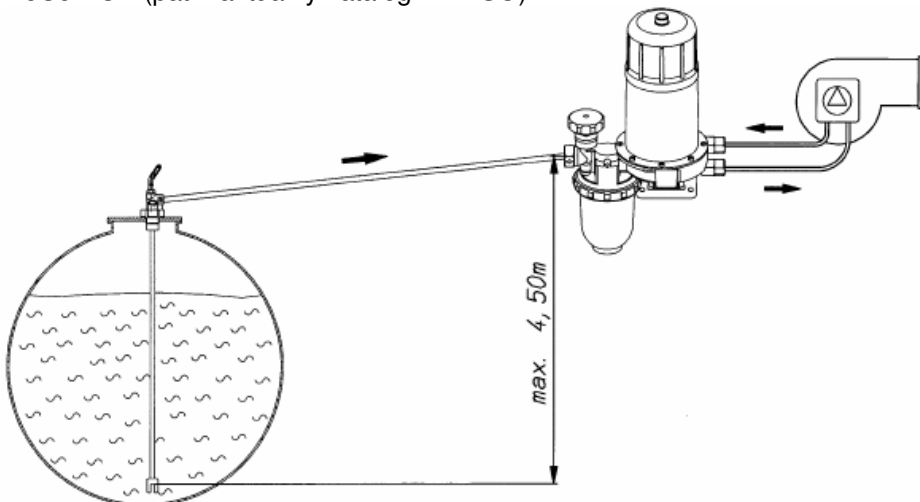

Rys. 7. Samobezpieczne połączenie ssące z użyciem FloCo-TOP

5.11. Uruchomienie zespołu poboru oleju Euroflex

- Instrukcja obsługi przeczytana.
- Korpus zespołu Euroflex został szczelnie wkręcony do zbiornika.
- Przewody: ssący i powrotny są szczelnie zamontowane.
- Euroflex 3 oraz Euroflex 312: Przewód pomiarowy szczelnie zamontowany
- Czujnik wartości granicznej jest ustawiony.
- Akcesoria są zainstalowane.
- Dźwignia zaworu odcinającego szybkiego działania ustawiona pionowo.

Jeżeli wszystkie warunki są spełnione, zespół poboru oleju Euroflex jest gotowy do użycia.

5.12. Kontrola

- Możliwie często należy przeprowadzać kontrolę wzrokową urządzenia.

6. Konserwacja

Zespół poboru oleju Euroflex jest urządzeniem bezobsługowym.

7. Rozwiązywanie problemów

Problem	Możliwy powód	Rozwiązanie
Zawór szybkiego działania zamyka się samoczynnie	Przechowywane medium w czasie nagrzewania rozszerza się, ciśnienie w instalacji wzrasta. Wzrost ciśnienia o 2 bar może spowodować samoczynne zamknięcie zaworu	► Zbudować uzbrojenie dla samobezpiecznego przewodu ssącego, patrz rozdział 5.9, strona 12.

8. Wyłączenie z eksploatacji, złomowanie



1. Zdemontować urządzenie (patrz: rozdział 5, str. 8, odwrotnej kolejności).
2. W trosce o ochronę środowiska naturalnego nie wolno wyrzucać wyłączzonego z eksploatacji urządzenia razem z nie posegregowanymi odpadami gospodarczymi. Urządzenie należy dostarczyć do odpowiedniego punktu złomowania.

Zespół poboru oleju Euroflex zbudowany jest z materiałów, które można poddać recyklingowi.

9. Części zamienne i akcesoria

Artykuł	Nr kat.
Zestaw pływakowy G1"	20125
Zestaw do przezbrajania samobezpiecznego połączenia ssącego	74305
Cięgno bezpieczeństwa	20475
Redukcja G2" x G1½"	20903
Redukcja G1½" x G1"	20905
Uniwersalne złączki dla rur Ø zewn. 8/10/12 mm	20409
Torebka z akcesoriami dla Euroflex 3: Uniwersalne złączki zaciskowe + elementy montażowe dla przewodu pomiarowego	20181
Pneumatyczny przyrząd pomiarowy Unitop	28000

10. Gwarancja

Producent udziela na urządzenie 24 miesięcznej gwarancji od daty zakupu. Gwarancja traci ważność w wyniku dokonania samowolnych przeróbek lub instalacji niezgodnej z niniejszą instrukcją.

11. Prawa autorskie

Prawa autorskie instrukcji eksploatacji należą do AFRISO sp. z o.o. Przedruk, tłumaczenie i powielanie, także częściowe jest bez pisemnej zgody zabronione. Zmiana szczegółów technicznych, zarówno pisemnych jak i w postaci obrazów jest prawnie zabroniona.

12. Satysfakcja klienta

Dla AFRISO sp. z o.o. zadowolenie klienta jest najważniejsze. W razie pytań, propozycji lub problemów z produktem, prosimy o kontakt: **zok@afriso.pl**.

13. Załącznik

13.1. Dopuszczenia

TÜV Immissionsschutz und Energiesysteme GmbH
Prüfstelle für energietechnische Einrichtungen

TÜV TÜV Rheinland Group

Bescheinigung über die Berechtigung zum Führen des Ü-Zeichens

Der Firma **AFRISO EURO-INDEX GmbH**
Lindenstraße 20
74363 Güglingen

wird für die Ölentnahmemataturen

Baureihe **Euroflex**
mit den Typen **Euroflex 2 Euroflex 3 Euroflex 312**

Prüfbericht Nr. **S218 2005 Z1 vom 2005-07-29**

bescheinigt, dass sie nach der relevanten Norm

DIN EN 12514-2:2000-05

der Bauregelliste A, Teil 1, Ausgabe 2004/1, lfd. Nr. 15.41, von der Prüfstelle für energietechnische Einrichtungen typgeprüft wurden (ÜHP).

Mit dieser Bescheinigung wird dem Hersteller bestätigt, dass er berechtigt ist, das nach den Bauordnungen der Bundesländer geforderte Übereinstimmungszeichen (Ü-Zeichen) in eigener Verantwortung anzubringen, wenn durch werkseigene Produktionskontrolle sichergestellt ist, dass die hergestellten Bauprodukte den zugrundegelegten technischen Regeln entsprechen.

Das Ü-Zeichen für die oben genannten Produkte ist in der nachfolgenden Form auszuführen.
(siehe auch Seite 2)



Köln, den 2005-07-29

Prüfstelle für
energietechnische Einrichtungen
Der Prüfstellenleiter
Dipl.-Ing. F. Rick

2. Prüfzeugnis der Bundesanstalt für Materialprüfung (BAM) vom 12.12.1984, Az.: 3.12/2182/84 mit Nachtrag vom 28.11.1985, Az.: 3.12/2182-1/84
3. Untersuchungsbericht des Technischen Überwachungs-Vereins Bayern e.V. vom 7.11.1969, Prüf-Nr. 140 8640 und vom 18.1.1973 Prüf-Nr.140 5100 sowie Bericht vom 10.2.1976, Az.: D3-EL 10 Ka/Tr
4. a) Werkstoff-Erklärung vom 01.02.1985
b) Technische Beschreibung vom 01.02.1985
c) Einbau- und Betriebsanleitung
5. Ausnahmegenehmigung des Ministeriums für Arbeit, Gesundheit, Familie und Sozialordnung Baden-Württemberg vom 13.3.1985

III. Nach den Prüfergebnissen der Bundesanstalt für Materialprüfung (BAM) erfüllt die Kombinationsarmatur aus Kunststoff die Anforderungen der Verordnung über brennbare Flüssigkeiten.

Für die Abweichung von TRbF 231 Teil 1 Nr. 4.15 Abs. 6 wurde vom Ministerium für Arbeit, Gesundheit, Familie und Sozialordnung mit Bescheid vom 13. März 1985 eine Ausnahmegenehmigung erteilt.

IV. Die Bauartzulassung wird mit folgenden Maßgaben erteilt:

1. Der Hersteller hat durch eine laufende Fertigungsprüfung sicherzustellen, daß
 - Werkstoffe, Maße und Aufbau der Kombinationsarmaturen den in Abschnitt II dieser Zulassung aufgeführten und mit dem Dienststempel des Gewerbeaufsichtsamtes Stuttgart versehenen Antragsunterlagen entsprechen,
 - sämtliche Teile aus fehlerfreien Werkstoffen hergestellt sind,
 - die Armaturen funktionsfähig sind.

Die Ergebnisse der Fertigungsprüfung sind durch Aufzeichnung 10 Jahre lang nachweisbar zu machen.



GEWERBEAUFSICHTSAMT STUTTGART

- Zentrale Stelle für Sicherheitstechnik und Vorschriftenwesen in Baden-Württemberg -

Gewerbeaufsichtsamt - Betriebsbehörden - Postfach 708 - 7000 Stuttgart 1

Firma
Afriso-Euro-Index GmbH
Lindenstraße 20
7129 Güglingen

1/1
12.15

Stuttgart, den 15.03.1985

Fernsprecher

(07 11) 2 05 01 (Behördenzentrum)

Durchwahl 20 50 - 4796

Aktenzeichen: Z 2442/Afriso-Euro-
(Bitte bei Antwort angeben)
Index GmbH/Klt/Vg

Bauartzulassungsbescheinigung

- I. Aufgrund von § 12 Abs. 1 Ziff. 6 der Verordnung über brennbare Flüssigkeiten -VbF- vom 27.02.1980 (BGBl. I S. 229) wird die von Ihnen hergestellte

Kombinationsarmatur Typ "Euroflex 3-R1"

aus Kunststoff (Hostaform C 9021) zum Anschluß von Entnahmeleitung, Rücklaufleitung und pneumatischem Inhaltsanzeiger an oberirdischen und unterirdischen Tanks zur Lagerung von Heizöl EL nach DIN 51603 unter dem Kennzeichen

01/BAM/3.10/1/85

der Bauart nach zugelassen.

Im Hinblick auf die Geltungsdauer des Gutachtens der Bundesanstalt für Materialprüfung vom 6.2.1985 wird die Bauartzulassung bis zum 28.02.1990 befristet.

- II. Der Bauartzulassung liegen folgende Antragsunterlagen zugrunde:

1. Gutachten der Bundesanstalt für Materialprüfung (BAM) vom 6. Febr. 1985, Az.: BAM/3.10/1/85

- b) Die Bauartzulassung erlischt, wenn der Zulassungsinhaber von der Zulassung drei Jahre keinen Gebrauch macht oder Einrichtungen seit mehr als drei Jahren nicht mehr herstellt und die Frist nicht verlängert worden ist.
- c) Vor jeder Änderung der zugelassenen Einrichtungen ist unter Vorlage eines Gutachtens der Bundesanstalt für Materialprüfung (BAM) ein Nachtrag zur Bauartzulassung zu beantragen.
- d) Der Hersteller hat alle ihm zur Kenntnis gelangten Schäden an den Kombinationsarmaturen, die trotz ordnungsgemäßer Verwendung aufgetreten sind, der Zulassungsbehörde und der Bundesanstalt für Materialprüfung (BAM) unverzüglich mitzuteilen. Schadhafte Stücke sind zu einer evtl. erforderlichen Überprüfung sicherzustellen.

VI. Gebühr:

Für diese Zulassung wird eine Gebühr von DM 400,- festgesetzt. Die Gebührenentscheidung beruht auf den §§ 1, 2, 4 und 8 des Landesgebührengesetzes vom 21.3.61 (GBl. S. 59) i.V.m. Nr. 75.1.6 des Gebührenverzeichnisses vom 17.2.81 (GBl. S. 106).

VII. Rechtsbehelfsbelehrung:

Gegen diesen Bescheid kann innerhalb eines Monats nach seiner Bekanntgabe schriftlich oder zur Niederschrift Widerspruch beim Gewerbeaufsichtsamt Stuttgart, Breitscheidstr. 48, 7000 Stuttgart 1, erhoben werden.

Reutter
Reutter



2. Die Kombinationsarmatur darf nur in Domschächten und in Räumen von Gebäuden für die Lagerung von Heizöl EL verwendet werden. Die Anwendung im Freien bedarf einer besonderen Prüfung.
3. Die Kombinationsarmatur muß vor direktem Sonnenlicht und UV-Strahlung geschützt sein.
4. Darüber hinaus gelten die Anforderungen nach DIN 4755, Teil 2.
5. Die Montage der Kombinationsarmatur muß durch einen Fachbetrieb erfolgen.
6. Zu Beginn der Fertigung hat sich der Sachverständige nach § 16 (1) der VbF davon zu überzeugen, daß die Voraussetzungen für eine sachgemäße Fertigung gegeben sind und daß die Fertigung nach Maßgabe der Bauartzulassung erfolgt.
7. Der Hersteller hat die Fertigung mindestens zweimal jährlich überwachen zu lassen. Bei Mängeln ist nach den Feststellungen des Sachverständigen nach § 16 (1) der VbF zu verfahren.
8. Die Kombinationsarmatur muß mit folgender dauerhafter Kennzeichnung versehen sein:

Hersteller
Typenbezeichnung
01/BAM/3.10/1/85
Fertigungsjahr
NUR FÜR HEIZÖL EL

V. Hinweise:

- a) Die Befristung der Bauartzulassung kann auf Antrag verlängert oder aufgehoben werden, sofern die Voraussetzungen hierfür gegeben sind.

Blatt 2 zum Bescheid vom 25. Sept. 1987 (1. Nachtrag)

Kennzeichen: 01/BAM/3.10/1/85

V. Gebühr:

Für diesen Nachtrag wird eine Gebühr von DM 200,- festgesetzt. Die Gebührenentscheidung beruht auf den §§ 1, 2, 4 und 8 des Landesgebührengesetzes vom 21.3.1961 (GBl. S. 59) i. V. m. Nr. 74.1.14 des Gebührenverzeichnisses vom 16.12.1985 (GBl. S. 429).

VI. Rechtsbehelfsbelehrung:

Gegen diesen Bescheid kann innerhalb eines Monats nach seiner Bekanntgabe schriftlich oder zur Niederschrift Widerspruch beim Gewerbeaufsichtsamt Stuttgart, Jägerstraße 22, 7000 Stuttgart 1, erhoben werden.

Reutter
Reutter





GEWERBEAUFSICHTSAMT STUTTGART

- Zentrale Stelle für Sicherheitstechnik und Vorschriftenwesen in Baden-Württemberg -

□ Gewerbeaufsichtsamt - Jägerstr. 22 - Postfach 703 - 7000 Stuttgart 1 □

Afriso-Euro-Index GmbH
Lindenstraße 20

7129 Göglingen

Stuttgart, den 25. September 1987

Fernsprecher

(07 11) 205 01 (Behördenzentrum)

Durchwahl 2050 - 4798

Aktenzeichen: Z 2442/Afriso/Rö/Vg
(Bitte bei Antwort angeben)

Bearbeiter: H. Röckl

1. Nachtrag

zur Bauartzulassung der Kombinationsarmatur

Typ "Euroflex 3-R1"

mit dem Zulassungskennzeichen

01/BAM/3.10/1/85

- I. Aufgrund von § 12 der Verordnung über brennbare Flüssigkeiten -Vbf- vom 27.2.1980 (BGBl. I S. 229) wird die Bauartzulassung vom 15.3.1985 wie folgt geändert:

Die Kunststoff-Elastomer-Abdichtung (Quetschverbindung) der Saug- und Rücklaufleitung wird durch eine metallische Abdichtung ersetzt.
- II. Diesem Nachtrag liegt der 1. Nachtrag der Bundesanstalt für Materialforschung und -prüfung (BAM) vom 28.8.1987 zum Gutachten BAM/3.10/1/85 zugrunde.
- III. Nach dem Prüfergebnis der Bundesanstalt für Materialforschung und -prüfung, Berlin, bestehen gegen die Änderung der Bauartzulassung keine Bedenken.

Da mit diesem Nachtrag die ursprünglich zugelassene Quetschverbindung aus Kunststoff für die Rücklaufleitung durch eine metallische Abdichtung ersetzt wird, ist eine Ausnahmegenehmigung von TRbF 231 Teil 1 Nr. 4.13 Abs. 6 nicht mehr erforderlich.
- IV. Die Maßgaben der Bauartzulassung vom 15.3.1985 gelten weiter. Dieser Nachtrag ist der Bauartzulassung beizuheften.

...

V. Gebühr:

Für diesen Nachtrag wird eine Gebühr von DM 220,- festgesetzt. Die Gebührenentscheidung beruht auf den §§ 1, 2, 4 und 8 des Landesgebührengesetzes vom 21.03.1961 (GBl. S. 59) i.V.m. Nr. 74.1.14 des Gebührenverzeichnisses vom 16.12.1985 (GBl. S. 429).

VI. Rechtsbehelfsbelehrung:

Gegen diesen Bescheid kann innerhalb eines Monats nach seiner Bekanntgabe schriftlich oder zur Niederschrift Widerspruch beim Gewerbeaufsichtsamt Stuttgart, Jägerstraße 22, 7000 Stuttgart 1, erhoben werden.

Die Frist wird auch durch die Einlegung beim Regierungspräsidium Stuttgart, Breitscheidstraße 4, 7000 Stuttgart 1, gewahrt.

Reutter
Reutter





STAATL. GEWERBEAUFSICHTSAMT STUTTGART

Zentrale Stelle für Sicherheitstechnik und Vorschriftenwesen in Baden-Württemberg

Staatl. Gewerbeaufsichtsbüro Postfach 101743 - 7000 Stuttgart 10

Afriso-Euro-Index GmbH
Lindenstraße 20

7129 Güglingen

Stuttgart, den 23.04.1991
Durchwahl 943- 4505
Aktenzeichen: Z 5545-7 Ws/Kch
(Bitte bei Antwort angeben)
Bearbeiter: Herr Weiß

2. Nachtrag

zur Bauartzulassung der Kombinationsarmatur

Typ "Euroflex 3-R1"

mit dem Zulassungskennzeichen

01/BAM/3.10/1/85

I. Aufgrund von § 12 der Verordnung über brennbare Flüssigkeiten - VbF - vom 27.02.1980 (BGBl. I S. 229) wird die Bauartzulassung vom 15.03.1985 wie folgt geändert:

Die Befristung im Abschnitt I der Zulassung vom 15.03.1985 wird aufgehoben..

II. Diesem Nachtrag liegt das Schreiben der Bundesanstalt für Materialforschung und -prüfung (BAM) vom 26.03.1991 zum Gutechten BAM/3.10/1/85 zugrunde.

III. Dem Gewerbeaufsichtsamt Stuttgart ist die Verlängerung der Gültigkeit des BAM-Gutachtens jeweils nachzuweisen.

Die übrigen Maßgaben der Bauartzulassung vom 15.03.1985 gelten weiter.. Dieser Nachtrag ist der Bauartzulassung beizuheften.