

Odpowietrznik automatyczny

Instrukcja obsługi i montażu



AFRISO sp. z o.o.

Szałsza, ul. Kościelna 7, 42-677 Czekanów

Tel. 32 330 33 55; Fax. 32 330 33 51; www.afriso.pl

03.2010 0

Id.-Nr.: 854.011.0508

Spis treści

1. Objąsnienia do instrukcji obsługi	3
1.1. Znaki ostrzegawcze	3
1.2. Wyjąsnienie znaczenia symboli	3
2. Bezpieczeństwo	4
2.1. Przeznaczenie urządnienia	4
2.2. Ograniczenie stosowania	4
2.3. Bezpieczeństwo	4
2.4. Modyfikacje produktu	4
2.5. Odpowiedzialnořć	4
3. Opis urządnienia	5
4. Dane techniczne	7
5. Montaż i uruchomienie.....	7
6. Działanie	8
7. Konserwacja	8
8. Wyłączenie z eksploatacji, złomowanie.....	8
9. Gwarancja.....	8
10. Prawa autorskie	9
11. Satysfakcja klienta	9

1. Objaśnienia do instrukcji obsługi

Instrukcja obsługi jest ważnym elementem dostawy. Dlatego zalecamy:

- ▶ Przeczytać instrukcję obsługi przed instalacją urządzenia
- ▶ Przechowywać instrukcję przez cały czas eksploatacji urządzenia
- ▶ Przekazać instrukcję każdemu następnemu posiadaczowi lub użytkownikowi urządzenia.



1.1. Znaki ostrzegawcze

OSTRZEŻENIE Określa rodzaj i źródło zagrożenia.



- ▶ Opisuje co zrobić, by uniknąć zagrożenia.

Zagrożenia mają 3 poziomy:

Zagrożenie	Znaczenie
 Niebezpieczeństwo	Bezpośrednie niebezpieczeństwo! Nieprzestrzeganie grozi śmiercią lub poważnym uszkodzeniem ciała.
 Ostrzeżenie	Możliwe niebezpieczeństwo! Nieprzestrzeganie może spowodować śmierć lub poważne uszkodzenia ciała.
 Uwaga	Niebezpieczna sytuacja! Nieprzestrzeganie może spowodować lekkie lub średnie uszkodzenie ciała albo szkody materialne.

1.2 Wyjaśnienie znaczenia symboli

Symbol	Znaczenie
<input checked="" type="checkbox"/>	Wykonanie działania
▶	Działanie w jednym kroku
1.	Działanie w kilku krokach
	Wynik działania
•	Wyliczenie
TEXT	Wskazanie na wyświetlaczu

2. Bezpieczeństwo

2.1. Przeznaczenie urządzenia

Odpowietrznik automatyczny przeznaczony jest wyłącznie do usuwania powietrza z zamkniętych instalacji grzewczych zgodnie z normą EN 12828.

Dopuszczone media:

- Woda
- Mieszanka wody i glikolu o maksymalnym stężeniu glikolu wynoszącym 50%

Każde inne zastosowanie jest zabronione!

2.2. Ograniczenie stosowania

Odpowietrznik automatyczny nie może być stosowany w instalacjach z parą.

2.3. Bezpieczeństwo

Konstrukcja odpowietrznika odpowiada obecnemu stanowi techniki i normom technicznym dotyczącym bezpieczeństwa. Każde urządzenie sprawdzane jest przed wysyłką pod względem poprawności działania i bezpieczeństwa.

2.4. Modyfikacje produktu

Zmiany oraz modyfikacje przeprowadzone przez nieupoważnione osoby mogą powodować zagrożenia i są zabronione ze względów bezpieczeństwa.

2.5. Odpowiedzialność

Producent nie ponosi odpowiedzialności za bezpośrednie uszkodzenia lub ich konsekwencje wynikające z niedokładnego przeczytania instrukcji obsługi, wskazówek i zaleceń.



Producent oraz firma sprzedająca urządzenie nie odpowiadają za uszkodzenia i koszty poniesione przez użytkownika lub osoby trzecie korzystające z urządzenia, w szczególności za uszkodzenia powstałe w wyniku niewłaściwego użycia, niewłaściwego lub wadliwego montażu, niesprawności urządzenia.

Producent oraz firma sprzedająca nie są odpowiedzialne za zniszczenia, będące rezultatem jakiegokolwiek użycia niezgodnego z instrukcją.

AFRISO sp. z o.o. nie ponosi odpowiedzialności za błędy drukarskie.

3. Opis urządzenia

Odpowietrznik automatyczny przeznaczony jest do ciągłego usuwania powietrza z instalacji grzewczej. Dzięki temu zmniejsza się ryzyko korozji wszystkich elementów instalacji. Obecność powietrza w instalacji powoduje też powstawanie tzw. korków powietrznych, utrudniając, lub nawet całkowicie blokując przepływ wody.

Rysunek	Wersja	Przyłącze	Zawór stopowy	Nr katalogowy	Miejsce montażu
	Prosty	G $\frac{3}{8}$ "	R $\frac{3}{8}$ "	77 700	Kotłownia, pion grzewczy
		G $\frac{3}{8}$ "	R $\frac{1}{2}$ "	77 706	
		G $\frac{3}{8}$ "	-	77 710	
		G $\frac{1}{2}$ "	-	77 752	
		G $\frac{3}{8}$ "	R $\frac{1}{2}$ "	77 735	
	Kątowy, z zaworkiem "Aqua-Stop"	R $\frac{1}{2}$ "	-	77 753	Grzejnik

Zasada działania

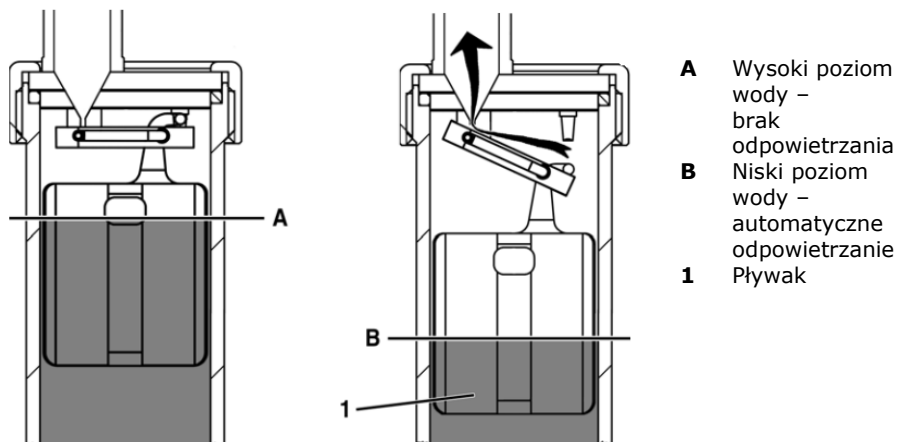

Rys. 1: Zasada działania

W środku korpusu odpowietrznika zamontowany jest pływak, który połączony jest z dźwignią. Jeżeli w instalacji nie ma powietrza (wysoki poziom wody

w odpowietrzniku), dźwignia uszczelnia otwór wentylacyjny w pokrywie odpowietrznika. Jeżeli w instalacji pojawia się powietrze, zbiera się ono w odpowietrzniku, który jest montowany w najwyższym punkcie instalacji. Poziom wody w odpowietrzniku obniża się i pływak opada w dół. Jednocześnie pływak pociąga za sobą dźwignię i otwiera otwór wentylacyjny. Powietrze wydostaje się na zewnątrz. Gdy poziom wody i pływak podniosą się, dźwignia jest dociskana do otworu wentylacyjnego i zamyka go.

„Aqua-Stop”

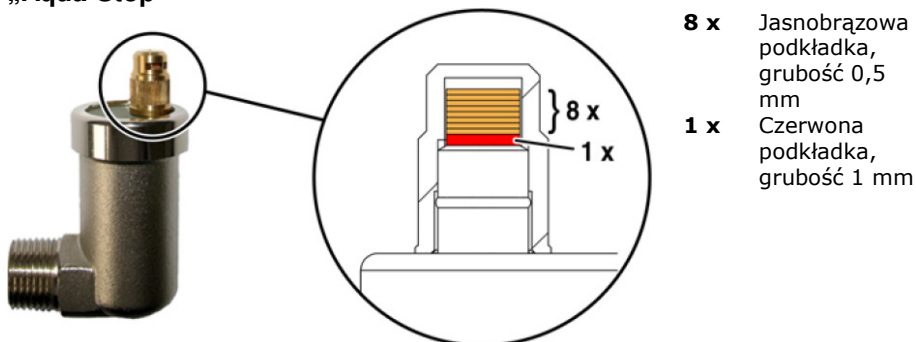

Rys. 2: Dodatkowy system „Aqua-Stop” w zaworku powietrznym

System „Aqua-Stop” zabezpiecza przed wyciekami wody z instalacji w wypadku, gdyby otwór wentylacyjny stracił szczelność, np. wskutek zabrudzenia. W skład zaworka „Aqua-Stop” wchodzi 9 podkładek wchłaniających wilgoć. Podkładki w wyniku nasiąknięcia wodą zwiększają swoją objętość powodując zamknięcie wylotu odpowietrznika. Gdy tylko w odpowietrzniku pojawi się ponownie powietrze i podkładki wyschną, zmniejszają swoją objętość i powietrze może znów swobodnie być usuwane z odpowietrznika.

Uwaga: Podczas odkręcania zaworka powietrznego, krążki mogą wypaść i zaginać.

- ▶ Jeżeli nie jest to konieczne, nie należy odkręcać zaworka powietrznego. Jeżeli jednak zaistnieje taka konieczność, należy zachować ostrożność.
- ▶ Nie zmieniać kolejności krążków, patrz rysunek 2.

Podczas pracy, konserwacji, napełniania lub montażu odpowietrznika, zaworek powietrzny nie powinien być odkręcony.

4. Dane techniczne

Tabela 1. Dane techniczne

Parametr	Wartość
Ogólna specyfikacja	
Ciśnienie nominalne	Maks. 12 bar
Temperatura pracy	Maks. 110°C
Materiały	
Obudowa, gwint	Wykonanie proste: Mosiądz Wykonanie kątowe: Mosiądz niklowany
Pokrywka	Plastik wzmacniany włóknem szklanym

5. Montaż i uruchomienie

Wykonanie kątowe

Odpowietrznik jest montowany na grzejnikach.

1. Zamknąć termostat oraz przyłączyć grzejnika.
2. Podstawić naczynie na gorącą wodę pod zaworem spustowym grzejnika.
3. Zawór spustowy odkręcić do końca.
4. Uszczelnić gwint odpowietrznika przy pomocy teflonu i wkręcić odpowietrznik.
 Zaworek powietrzny musi być skierowany do góry.
5. Nie odkręcać zaworka powietrznego.

Jeżeli zaworek powietrzny zostanie odkręcony, krążki mogą wypaść i zagiąć. Podczas pracy lub konserwacji odpowietrznika kąтового, zaworek powietrzny powinien być zakręcony.

Wykonanie proste

Odpowietrznik należy zamontować pionowo, w najwyższym punkcie instalacji oraz wszędzie w miejscach, gdzie istnieje ryzyko pojawienia się powietrza.

1. Instalacja musi zostać starannie przepłukana tak, aby żadne zabrudzenia nie zbierały się w odpowietrzniku i nie zakłócały jego pracy.
2. Wkręcić zawór montażowy przy pomocy klucza SW 19 (R $\frac{3}{8}$ ") lub SW 22 (R $\frac{1}{2}$ ").
3. Wkręcić odpowietrznik.
4. W celu ułatwienia późniejszej konserwacji, należy tak wybrać miejsce montażu, aby odpowietrzniki były łatwo dostępne.
5. Nakrętkę zaworka powietrznego na czas pracy odpowietrznika odkręcić.

6. Działanie

Nakrętka zaworka powietrznego odpowietrznika prostego musi być odkręcona podczas pracy. Zaworek powietrzny odpowietrznika kąтового musi być całkowicie zakręcony.

7. Konserwacja

Wykonanie kątowe

Odpowietrznik kątowy jest urządzeniem bezobsługowym.

Wykonanie proste

Zanieczyszczenia znajdujące się w instalacji mogą spowodować nieszczelność odpowietrznika automatycznego.

- ▶ W zależności od jakości i stopnia zanieczyszczenia cieczy w instalacji, odpowietrznik automatyczny należy regularnie sprawdzać pod kątem szczelności.

Jeżeli odpowietrznik przecieka, musi zostać natychmiast wymieniony:

- ▶ Zakręcić nakrętkę zaworka powietrznego tak szybko jak to możliwe, aby woda nie wyciekała do momentu, aż zostanie wymieniony. Z zakręconą nakrętką odpowietrznik nie usuwa powietrza z instalacji.
- ▶ Jeżeli jest zainstalowany zawór montażowy, odpowietrznik może zostać wymieniony przy działającej instalacji.
- ▶ Przy wymianie odpowietrznika, z zaworu montażowego może delikatnie wypływać woda.

8. Wyłączenie z eksploatacji, złomowanie



1. Zdemontować urządzenie (patrz: rozdział 5, str. 7, odwrotnej kolejności).
2. W trosce o ochronę środowiska naturalnego nie wolno wyrzucać wyłączonego z eksploatacji urządzenia razem z nie posegregowanymi odpadami gospodarczymi. Urządzenie należy dostarczyć do odpowiedniego punktu złomowania.

Odpowietrznik zbudowany jest z materiałów, które można poddać recyklingowi.

9. Gwarancja

Producent udziela na urządzenie 24 miesięcznej gwarancji od daty zakupu. Gwarancja traci ważność w wyniku dokonania samowolnych przeróbek lub instalacji niezgodnej z niniejszą instrukcją.

10. Prawa autorskie

Prawa autorskie niniejszej instrukcji należą do AFRISO sp. z o.o. Przedruk, tłumaczenie i powielanie, także częściowe jest bez pisemnej zgody zabronione. Zmiana szczegółów technicznych, zarówno pisemnych jak i w postaci obrazów jest prawnie zabroniona.

11. Satysfakcja klienta

Dla AFRISO sp. z o.o. zadowolenie klienta jest najważniejsze. W razie pytań, propozycji lub problemów z produktem, prosimy o kontakt: **zok@afriso.pl**.